

the Fresh & Furious™

SBL620



LV LIETOŠANAS PAMĀCĪBA

EE KASUTUSJUHEND

LT NAUDOJIMO INSTRUKCIJA

RU РУКОВОДСТВО ПО ЭКСПЛУАТАЦИИ

Sage®



Saturs

2	Sage® prioritāte ir drošība
5	Sastāvdaļas
6	Funkcijas
8	Problēmu novēršana
9	Apkope un tīrīšana

SAGE® PRIORITĀTE IR DROŠĪBA

Mēs, Sage®, vienmēr domājam par drošību. Mēs izstrādājam un izgatavojam preces, par augstāko kritēriju uzskatot jūsu – mūsu vērtīgā klienta – drošību. Turklāt mēs lūdzam jūs uzmanīgi lietot jebkuras elektroierīces, ievērojot tālāk sniegtos piesardzības pasākumus.

SVARĪGI AIZSARDZĪBAS PASĀKUMI

PIRMS LIETOŠANAS IZLASIET VISUS NORĀDĪJUMUS UN SAGLABĀJIET TURPMĀKAI UZZIŅAI

- Rokasgrāmata ar pilnīgu informāciju ir pieejama vietnē: sageappliances.com.

- Pirms pirmās izmantošanas pārlicinieties, vai jūsu elektrotīkla spriegums atbilst spriegumam, kas norādīts uz datu plāksnītes ierīces apakšā.
- Pirms pirmās lietošanas noņemiet un drošā veidā atbrīvojieties no jebkura iepakojuma.
- Lai nepieļautu nosmakšanas risku maziem bērniem, drošā veidā atbrīvojieties no elektrības kontaktdakšas aizsargplēves.
- Šī ierīce ir paredzēta tikai lietošanai mājāsaimniecībā. Neizmantojiet ierīci citiem mērķiem, izņemot paredzēto lietojumu. Nelietojiet to transportlīdzekļos vai laivās, kas atrodas kustībā. Nelietojiet ārpus telpām. Nepareiza lietošana var radīt traumas.
- Pirms lietošanas pilnībā iztīniet elektrības vadu.
- Novietojiet ierīci uz stabilas, karstumizturīgas, līdzenas un sausas virsmas pietiekamā attālumā no malas, kā arī nedarbiniet to uz karstuma avota, piemēram, uz plītiņas, krāsns, gāzes plīts, vai tās tuvumā.
- Vibrācija, kas rodas ierīces darbības laikā, var likt ierīcei pārvietoties.
- Nepieļaujiet, lai elektrības vads nokārtos pāri letes vai galda malai, pieskartos karstai virsmai vai samezglotos.

- Pirms tīrīšanas, pārvietošanas vai uzglabāšanas vienmēr pārbaudiet, vai ierīce ir pārslēgta stāvoklī OFF (izslēgts), atvienota no elektrotīkla un atdzisusi.
- Kad ierīce netiek lietota, tai vienmēr ir jābūt izslēgtai, atslēgtai pie kontaktligzdas un atvienotai no elektrotīkla.
- Nelietojiet ierīci, ja elektrības vads, elektrības kontaktdakša vai ierīce ir jebkādā veidā bojāta. Ja ierīce ir bojāta vai nepieciešama apkope (izņemot tīrīšanu), lūdzu, sazinieties ar Sage klientu servisu vai dodieties uz vietni: sageappliances.com.
- Jebkuru apkopi, izņemot tīrīšanu, jāveic Sage® pilnvarotajam servisa centram.
- Bērni nedrīkst rotaļāties ar ierīci.
- Ierīci drīkst tīrīt bērni, kas ir vecāki par 8 gadiem, un tikai pieaugušo uzraudzībā.
- Ierīcei un tās elektrības vadam jāatrodas bērniem, kas jaunāki par 8 gadiem, nerasniedzamā vietā.
- Lietojot elektroierīces, iesakām uzstādīt diferenciālās aizsardzības slēdzi, lai garantētu papildu drošību. Iesakām izmantot drošības slēdzi ar darba strāvu, kas nepārsniedz 30 mA. Lai saņemtu kvalificētu padomu, sazinieties ar elektriķi.
- Pirms lietošanas vienmēr pārliedcinieties, vai ierīce ir pareizi samontēta. Ierīce darbojas tikai tad, ja ir pareizi salikta.
- Neizmantojiet ierīci uz izlietnes notecēšanās virsmas.
- Darbības laikā sargiet rokas, pirkstus, matus, apģērbu, kā arī lāpstiņas un citus galda piederumus no kustīgām vai rotējošām daļām.
- Neizmantojiet ierīci citiem mērķiem, izņemot ēdienu un/vai dzērienu pagatavošanu.
- Lai izvairītos no riska, kas var rasties, ierīcei patvaļīgi ieslēdzoties pārslodzes aizsardzības netīšas atiestatīšanās rezultātā, nepievienojiet ārējās ieslēgšanas/izslēgšanas ierīces (piemēram, taimeris) un nepievienojiet ierīci ķēdei, kas var regulāri to ieslēgt vai izslēgt.
- Pirms lietošanas izlasiet visus norādījumus un saglabājiet turpmākai uzziņai.
- Šo ierīci var lietot personas ar pazeminātām fiziskām vai garīgām spējām vai personas bez pieredzes un zināšanām, ja tās tiek uzraudzītas vai tām tiek sniegti norādījumi attiecībā uz ierīces drošu lietošanu un tās apzinās ar lietošanu saistītos riskus.
- Šo ierīci nedrīkst lietot bērni.

- Lietošanas laikā neatstājiet ierīci bez uzraudzības.
- Starp lietošanas reizēm ļaujiet motoram 1 minūti “atpūsties”.
- Esiet piesardzīgi, aizskarot un tīrot asmeņus, jo tie ir ļoti asi. Nepareiza rīcība ar asmeņiem var radīt traumas.
- Nelieciet krūzi uz motora bāzes, kamēr motors griežas.
- Nedarbiniet ierīci, ja krūzē nav ieliktas sastāvdaļas.
- Nekad nemēģiniet darbināt ierīci, ja asmeņi ir bojāti vai ja krūzē atrodas virtuves piederumi vai citi svešķermeņi.
- Nepakļaujiet krūzi krasām temperatūras svārstībām, piemēram, nelieciet aukstu krūzi karstā ūdenī vai otrādi.
- Pirms lietošanas vākam jābūt droši nofiksētam uz krūzes, lai nodrošinātu, ka saturs neizkļūst ārā, neizšļakstās un nepārplūst.
- Nenoņemiet krūzi no motora bāzes, kamēr blenderis darbojas.
- Neapstrādājiet karstus vai verdošus šķidrumus. Pirms ieliešanas blendera krūzē ļaujiet tiem atdzist.
- Neizmantojiet blenderi, kamēr LCD ekrānā mirgo OVERLOAD PROTECTION (Aizsardzība pret pārslodzi).

Ja tas notiek, atvienojiet blenderi no elektrotīkla un pagaidiet 30 minūtes, līdz motors būs atdzisis. Kad tas ir atdzisis, jūs varēsiet turpināt lietot blenderi kā ierasts.

- Ja blenderis strādā ar lielu slodzi, to nedrīkst darbināt ilgāk kā 1 minūti. Par lielu slodzi šim blenderim uzskata: 6 ledus gabaliņus (120 g), 3 saldēta banāna pusītes (250 g), 180 g saldētu aveņu, 500 ml piena, 3 karotes saldējuma (140 g). Jebkurus produktus, kas ir līdzvērtīgi vai smagāki par minētajiem, nedrīkst blendēt ilgāk par 1 minūti.



Attēlotais simbols nozīmē, ka šo ierīci nedrīkst izmest ar standarta sadzīves atkritumiem. Tā jānogādā vietējās pašvaldības atkritumu savākšanas centrā, kas paredzēts šim mērķim, vai pie izplatītāja, kas nodrošina šādu pakalpojumu. Lai iegūtu papildu informāciju, lūdzu, sazinieties ar vietējo pašvaldību.



Lai izvairītos no elektrotraumas, neiegremdējiet ūdenī vai citā šķidrumā kontaktdakšu, elektrības vadu vai ierīci.

SAGLABĀJIET ŠĪS INSTRUKCIJAS



Sastāvdaļas

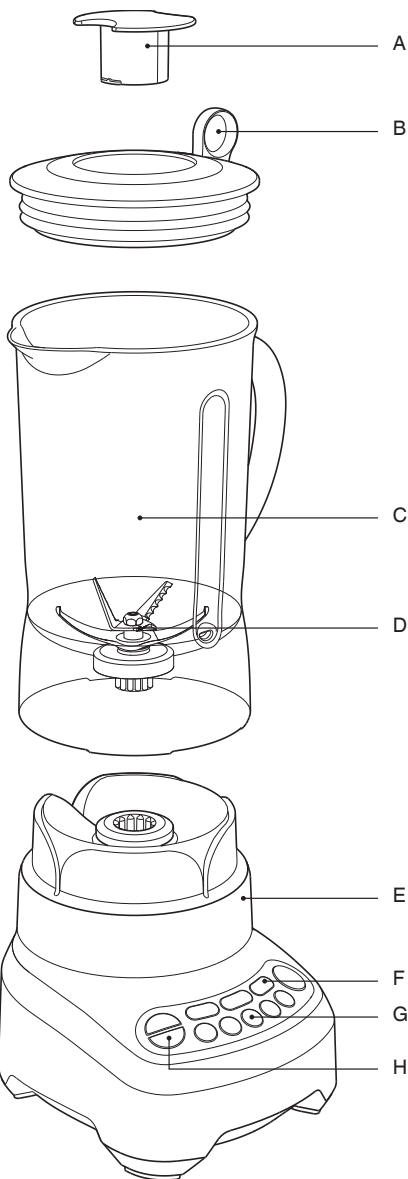

- A. Iekšējais mērkauss
- B. Sage® Assist™ vāks
- C. 1,5 l BPA nesaturoša Eastman Tritan™ krūze
Triezienizturīga, nepļīstoša un droša
mazgāšanai trauku mazgājamā mašīnā.
- D. Kinetix® asmeņu un bļodas bloks
- E. Blendera pamatne
- F. Programmas SMOOTHIES (smūtiji) un
AUTO PULSE/ICE CRUSH (automātiskais
impulss/ledus smalcināšana)
- G. 5 elektroniskie ātrumi
- H. Automātiskās tīrīšanas funkcija



Nominālie parametri
220–240V~ 50/60Hz 1200–1300W



Funkcijas

PIRMS PIRMĀS LIETOŠANAS

Pirms Sage® blendera pirmās lietošanas, noņemiet iepakojuma materiālu un reklāmas uzlīmes.

Vāku, iekšējo vāku, blendera krūzi (skatīt "Apkope un tīrīšana") mazgājiet ar siltu ziepjūdeni un mīkstu lupatiņu. Noskalojiet un rūpīgi nosusiniet. Nelieciet blendera detaļas (izņemot blendera krūzi) trauku mazgājamā mašīnā.

Papildu informāciju skatiet sadaļā "Apkope un tīrīšana". Motora bāzi var pārslaucīt ar slapju lupatiņu. Rūpīgi nosusiniet.

BLENDERA SALIKŠANA UN PIEVIEŅOŠANA

1. solis

Novietojiet motora pamatni uz līdzenas, sausas virsmas, piemēram, uz letes. Pārbaudiet, vai motora bāze ir izslēgta, izmantojot pogu ON / OFF (ieslēgts/izslēgts), un elektrības kabelis ir atvienots no elektrotilkla.

2. solis

Blendera krūzi vertikālā stāvoklī novietojiet uz motora bāzes. Blendera rokturi var novietot ierīces kreisajā vai labajā pusē.



3. solis

Blendera krūzē ielieciet produktus vai šķidrumus, nodrošinot, lai nepārsniegtu atzīmi "MAX".

Blendera vāku uzlieciet cieši pozīcijā uz blendera krūzes. Blendera vākā ievietojiet caurspīdīgo iekšējo mērvāku un pagrieziet to pulksteņa rādītāja virzienā, lai nofiksētu pozīciju.



Jūsu Sage® blenderis ir aprīkots ar Sage® Assist™ vāku. Tas ļauj vākam cieši piegulēt blendera krūzei, izvairoties no nobīdīšanās darbības laikā. Gredzena izvilceļa konstrukcija ļauj lietotājam viegli noņemt vāku, izmantojot vienkāršu sviru.

4. solis

Elektrības kontaktdakšu ievietojiet 220-240 V kontaktligzdā un ieslēdziet ierīci.

5. solis

Nospiediet pogu ON / OFF (ieslēgt/izslēgt) vadības paneļa kreisajā malā, lai ieslēgtu blenderi.

Poga ON / OFF (ieslēgt/izslēgt) izgaismosies un mirgos. LCD taimera ekrāns izgaismosies un uz tā tiks attēlots "00".

- Mirgojošās gaismas norādīs, ka ierīce ir gatava darbam. Izvairieties no saskares ar kustīgām daļām.
- Nepiepildiet blendera krūzi virs līnijas "MAX". Ja blendera krūze ir piepildīta līdz līnijai "MAX" vai tuvu tai, vienu roku uzlieciet uz blendera vāka, lai izvairītos no vāka nobīdīšanās darbības laikā.



BRĪDINĀJUMS

Citrusaugļos esošās eļļas, ja tās ilgāku laiku tiek atstātas blendera krūzē, var bojāt tās materiālu. Vienmēr tīriet blendera krūzi uzreiz pēc citrusaugļu apstrādes.

ĀTRUMA ATLASĒS MANUĀLA IESLĒGŠANA/IZSLĒGŠANA

Poga ON / OFF (ieslēgt/izslēgt) pārslēdz iekārtu režīmā READY (gatavs).

ELEKTRONISKĀ ĀTRUMA VADĪBA

Eksistē 5 elektroniskas ātruma pogas no MIX (sajaukt) līdz LIQUIFY (sašķidrināt).

MIX (sajaukt) kombinē maigākus produktus, izmantojot ielocīšanas funkciju, un ir piemērota slapju un sausu sastāvdaļu kombinēšanai.

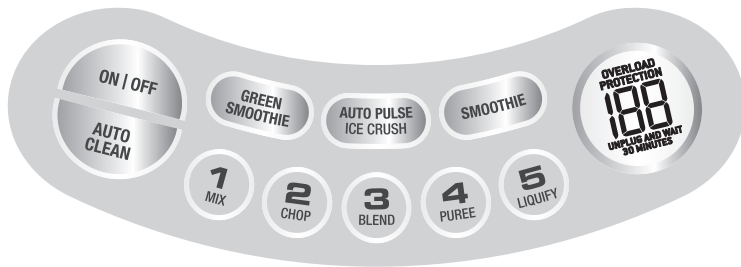

LIQUIFY (sašķidrīnāt) ir ātrākais iestatījums un tas ir ideāli piemērots sastāvdaļu sašķelšanai, lai pagatavotu kokteiļus un citus smalki sablendētus maisījumus.

Atlasiet nepieciešamo ātrumu (no 1 līdz 5), nospiežot atbilstošo ātruma pogu. Blenderis sāks darboties un izgaismosies atlasītā ātruma poga. Poga ON / OFF (ieslēgt/izslēgt) izgaismosies un pārstās mirgot.

LCD taimera ekrāns sāks skaitīt laiku ar vienas sekundes soli, līdz 120 sekundēm.



PIEZĪME

Darbiniet blenderi tikai nepieciešamo laika periodu – neblendējiet sastāvdaļas pārlietu ilgi. Sasniedzot 120 sekundes, blenderis automātiski pārstās blendēt, bet atlasītā ātruma poga izdzisis. Poga ON / OFF (ieslēgt/izslēgt) izgaismosies un mirgos. Pēc dažām sekundēm LCD taimera ekrānā atkal tiks attēlots "00".

- Sage® blenderis automātiski pārstās blendēt pēc 120 sekundēm. Tā ir drošības funkcija un tā ierobežo motora nolietošanos.
- Ātrumu iespējams mainīt jebkurā brīdī blendēšanas procesa laikā. Ikreiz, kad tiek izvēlēts jauns ātrums, izgaismojas tā poga, bet iepriekšējā ātruma poga izdziest. Sekunžu skaits LCD taimera ekrānā turpinās skaitīt līdz 120 sekundēm, kamēr tas netiks izslēgts.

Laika skaitīšanas taimeris

Blendera taimeris skaita sekundes, blendējot ar vienu no 5 elektroniskajiem ātrumiem no MIX (sajaukt) līdz LIQUIFY (sašķidrīnāt). Izmantojot taimerī šādā veidā, blenderis pārstās darboties pēc 2 minūtēm.

IEPRIEKŠ IESTATĪTĀS PROGRAMMAS

Jūsu Sage® blenderis ir aprīkots ar trim papildu funkcijām – AUTO PULSE/ICE CRUSH (automātiskais impulss/ledus smalcināšana), Green Smoothie (zaļais smūtijs) un SMOOTHIE (smūtijs). Šie trīs iepriekš ieprogrammētie cikli automātiski regulē blendēšanas laiku un ātrumus, lai optimizētu blendēšanas rezultātus.

Ledus gabaliņu maksimālais skaits, ko blenderis vienlaicīgi spēj blendēt, ir 1 standarta ledus trauks vai 250 g. Atlasiet nepieciešamo funkciju, nospiežot atbilstošo funkcijas pogu. Blenderis sāks darboties un izgaismosies atlasītās funkcijas poga. Poga ON / OFF (ieslēgt/izslēgt) izgaismosies un pārstās mirgot. LCD taimera ekrāns sāks skaitīt laiku ar vienas sekundes soli, līdz tiks attēlots "00".

AUTOMĀTISKĀ TĪRĪŠANA

Izmantojiet, lai no blendera sienīņām un asmeņiem noņemtu lielāko daļu sastāvdaļu. Ielejiet 2 glāzes silta ziepjūdens un nospiediet tīrīšanas pogu.

Lai atbrīvotos no grūtāk notīrāmām, lipīgām vai biezas konsistences sastāvdaļām, pievienojiet ½ tējkarotes trauku mazgājamā līdzekļa. Lai panāktu labāku rezultātu, tīriet šādi blendera krūzi uzreiz pēc lietošanas.



PIEZĪME

Ja tiek nospiesta cita poga, kamēr blenderis darbojas, ātrums automātiski un bez apstāšanās pārslēgsies uz šo programmu.



BRĪDINĀJUMS

Kamēr blendera motors darbojas, nelieciet blenderī neko citu, izņemot produktus un šķidrumus.



PIEZĪME

Izmantojiet pogu PULSE (impulss), ja apstrādājama produkts ir pārlietu biezs vai pārlietu rupjš, lai to grieztu blendera krūzē. Kad beidzat lietot blenderi, vienmēr pārbaudiet, vai tas ir izslēgts, vadības panelī nospiežot pogu ON/OFF (ieslēgts/izslēgts). Atvienojiet vadu no kontaktligzdas. Pirms ierīces pārvietošanas, ja Sage® blenderis netiek lietots vai pirms izjaukšanas, tīrīšanas un uzglabāšanas pārbaudiet, vai motors un asmeņi ir pilnībā apstājušies.



Problēmu novēršana

PROBLĒMA	VIENKĀRŠS RISINĀJUMS
Motors nedarbojas vai asmeņi negriežas	<ul style="list-style-type: none">• Pārbaudiet, vai blendera krūze un vāks ir droši nofiksēti vietā.• Pārbaudiet pogu ON/OFF (ieslēgts/izslēgts) un to, vai ir izgaismota atlasītās funkcijas poga.• Pārbaudiet, vai kontaktdakša ir pareizi ievietota kontaktligzdā.
Produkts ir nevienmērīgi apstrādāts	<ul style="list-style-type: none">• Tas var notikt, ja jūs vienlaicīgi blendēsiet pārlietu lielu sastāvdaļu apjomu. Mēģiniet blendēt mazāku sastāvdaļu apjomu un, ja nepieciešams, blendējiet pa daļām.• Sastāvdaļas var būt pārlietu lielas. Mēģiniet sagriezt mazākos gabalus. Lai panāktu rezultātu, sastāvdaļām jābūt sagrieztām gabalos, kas nav lielāki par 2 cm.
Produkts ir sasmalcināts pārlietu smalki vai ir udeņains	<ul style="list-style-type: none">• Mēģiniet blendēt īsākā laika periodā. Labākai kontrolei izmantojiet impulsu funkciju PULSE (impulss).
Produkts pielīp asmeņim un krūzei	<ul style="list-style-type: none">• Masa var būt pārlietu bieza. Mēģiniet izmantot vairāk šķidruma un/vai lēnāku blendēšanas ātrumu.
Blendera pārslodze (mirgo visi indikatori)	<ul style="list-style-type: none">• Šis blenderis ir aprīkots ar aizsardzības sistēmu pret pārslodzi, lai nepieļautu bojājumus motoram. LCD ekrānā mirgos OVERLOAD PROTECTION (aizsardzība pret pārslodzi). Atvienojiet no elektrotīkla un ļaujiet blenderim atdzist 30 minūtes. Kad tas ir atdzisis, jūs varēsiet turpināt lietot blenderi kā ierasts.• Iesakām blendēt mazākās porcijā vai sagriezt sastāvdaļas mazākos gabalos.



Apkope un tīrīšana

Krūze un vāks

Lai uzturētu krūzi tīru un izvairītos no produktu piekalšanas pie asmeņiem un krūzes, veiciet tālāk norādītos soļus uzreiz pēc lietošanas

- Noskalojiet lielākās paliekas no trauka un vāka.
- Ielejiet krūzē 500 ml silta ūdens un nospiediet pogu AUTO CLEAN (automātiskā tīrīšana). Ja bieziem vai lipīgiem produktiem nepieciešama nopietnāka tīrīšana, pievienojiet dažus pilienus trauku mazgājamā šķīduma.
- Vēlreiz noskalojiet krūzi un vāku un/vai mazgājiet atsevišķi siltā ziepjūdenī ar mīkstu lupatiņu vai pudeļu birsti.
- Krūzi visefektīvāk tīrīt uzreiz pēc lietošanas.

Motora bāze

Lai tīrītu motora bāzi, noslaukiet ar mīkstu, slapju lupatiņu, bet pēc tam rūpīgi nosusiniet. Noslaukiet no elektrības vada liekās produktu daļiņas.

Tīrīšanas līdzekļi

Neizmantojiet abrazīvus sūkļus vai tīrīšanas līdzekļus motora pamatnei vai krūzei, jo tie var saskrāpēt virsmu. Izmantojiet tikai siltu ziepjūdeni un mīkstu lupatiņu.

Trauku mazgājamā mašīna

Blendera krūzi un vāku drīkst mazgāt trauku mazgājamā mašīnā, izmantojot standarta mazgāšanas ciklu. Krūzi var novietot uz apakšējā plaukta, bet vāku un iekšējo mērkāusu drīkst mazgāt tikai uz augšējā plaukta. Tomēr ņemiet vērā, ka detaļu regulāra mazgāšana trauku mazgājamā mašīnā var saīsināt to kalpošanas laiku spēcīgu mazgāšanas līdzekļu, karsta ūdens un spiediena ilgstošas iedarbības rezultātā.

Piekaltuši ēdiena traipi un smakas

Produkti ar spēcīgu smaržu, piemēram, ķiploki, zivis, kā arī atsevišķi dārzeņi, piemēram, burkāni, var atstāt smaku vai traipus uz blendera krūzes un vāka. Lai no tiem atbrīvotos, iemērciet blendera krūzi un vāku uz 5 minūtēm siltā ziepjūdenī. Pēc tam mazgājiet ar maigu līdzekli un siltu ūdeni, labi noskalojiet un rūpīgi nosusiniet. Uzglabājiet krūzi ar noņemtu vāku.

Uzglabāšana

Uzglabājiet blenderi vertikālā stāvoklī ar blendera krūzi uz motora bāzes vai tai blakus. Nenovietojiet uz ierīces nekādus priekšmetus. Lai ļautu cirkulēt gaisam, turiet vāku noņemtu.



Turinys

- 10 „Sage®“ nuomone, svarbiausia yra sauga
- 13 Komponentai
- 14 Funkcijos
- 16 Sutrikimų šalinimas
- 17 Priežiūra ir valymas

„SAGE®“ NUOMONE, SVARBIAUSIA YRA SAUGA

„Sage®“ labai rūpinasi sauga. Vartotojams skirtus produktus mes kuriame ir gaminame, visų pirma galvodami apie jūsų, mūsų brangių klientų, saugą. Taip pat prašome, naudojantis elektros prietaisais, būti atidiems bei imtis toliau nurodytų atsargumo priemonių.

SVARBI SAUGOS INFORMACIJA

PRIEŠ PRADĖDAMI NAUDOTIS PRIETAISU, PERSKAITYKITE VISĄ INSTRUKCIJĄ IR IŠSAUGOKITE JĄ ATEIČIAI

- Visą informacijos knygelę rasite internete adresu sageappliances.com.

- Prieš pirmąjį prietaiso naudojimą, įsitikinkite, kad elektros tinklo įtampa tokia pati, kokia nurodyta prietaiso apačioje esančioje etiketėje.
- Prieš pirmąjį prietaiso naudojimą, nuimkite ir saugiai pašalinkite visas pakuotės medžiagas.
- Kad išvengtumėte mažų vaikų užspringimo pavojaus, saugiai pašalinkite ant maitinimo laido kištuko uždėtą apsauginį uždangalą.
- Šis prietaisas skirtas naudoti tik buityje. Prietaisą naudokite tik pagal paskirtį. Nenaudokite važiuojančiose transporto priemonėse ar laivuose. Nenaudokite lauke. Prietaisu naudojantis netinkamai, galima susižeisti.
- Prieš naudodami prietaisą, išvyniokite visą maitinimo laidą.
- Prietaisą pastatykite ant stabilaus karščiui atsparaus lygaus sauso paviršiaus toliau nuo jo krašto ir nenaudokite ant tokių karščio šaltinių kaip kaitvietė, orkaitė ar dujinė viryklė bei šalia jų.
- Dėl darbo metu atsirandančios vibracijos prietaisas gali pasislinkti.
- Saugokite, kad maitinimo laidas nebūtų nusviręs per baro ar stalo kraštą, nesiliestų prie įkaitusių paviršių, nesusimazgytų.
- Prieš valydami prietaisą, jį perkeldami ar pastatydami į saugojimui skirtą vietą, įsitikinkite, kad prietaisas išjungtas, atjungtas nuo elektros tinklo ir atvėsęs.

- Kai prietaisu nesinaudojate, jį išjunkite, taip pat išjunkite elektros tinklo lizdą (jei galima tai padaryti) ir tada iš elektros tinklo lizdo ištraukite kištuką.
- Nenaudokite prietaiso, jeigu pažeistas maitinimo laidas, kištukas ar pats prietaisas. Jeigu prietaisas sugedo arba prireikė atlikti kitokį priežiūros darbą nei valymas, kreipkitės į „Sage“ klientų aptarnavimo padalinį arba apsilankykite interneto svetainėje sageappliances.com.
- Visus priežiūros darbus, išskyrus valymą, reikėtų atlikti įgaliotajame „Sage“[®] techninės priežiūros centre.
- Neleiskite vaikams žaisti su prietaisu.
- Vaikai neturėtų atlikti prietaiso valymo darbų, nebent jie yra vyresni kaip 8 metų ir juos kas nors prižiūri.
- Prietaisą ir jo laidą saugokite nuo jaunesnių kaip 8 metų vaikų.
- Siekiant užtikrinti papildomą naudojimosi elektros prietaisais saugą, rekomenduojama sumontuoti nuotėkio srovės relę (apsauginį jungiklį). Patartina, kad apsauginių jungiklių nominali darbinė srovė neviršytų 30 mA. Profesionalaus patarimo kreipkitės į elektriką.
- Prieš naudodami prietaisą, įsitinkinkite, kad jis teisingai surinktas. Neteisingai surinktas prietaisas neveiks.
- Prietaiso nenaudokite ant nuvarvinimui skirtos plautuvės plokštės.
- Plaštakas, pirštus, plaukus drabužius bei menteles ir kitus virtuvės reikmenis darbo metu laikykite atokiau nuo besisukančių prietaiso dalių.
- Prietaiso nenaudokite kitu tikslu, nei maistui ir (arba) gėrimams ruošti.
- Kad, variklio apsaugos nuo perkrovos įtaisui sugrįžtant į darbinę padėtį, išvengtumėte atsitiktinio prietaiso įsijungimo, jo nejunkite prie išorinių įtaisų (pavyzdžiui, laikmačiu) junginėjamos elektros grandinės ar grandinės, kuri prietaisą gali reguliariai įjungti ir išjungti.
- Prieš naudodami prietaisą, atidžiai perskaitykite visą instrukciją ir išsaugokite ją, kad galėtumėte pasinaudoti vėliau.
- Asmenys su fizine ar psichine negalia ar pakankamai patirties ir žinių neturintys asmenys šiuo prietaisu gali naudotis tik tuo atveju, jeigu juos prižiūri ar reikiamų žinių apie saugų prietaiso naudojimą suteikia už jų saugą atsakingas asmuo, ir jeigu jie supranta galimus pavojus.
- Šio prietaiso negali naudoti vaikai.
- Įjungto prietaiso nepalikite be priežiūros.
- Tarp kiekvieno naudojimo darykite 1 minutės pertrauką, kad atvėstų variklis.

- Tvarkydami ir valydami maišymo peilius, būkite atsargūs, nes jie labai aštrūs. Netinkamai elgdami su peiliais, galite susižeisti.
- Besisukant varikliui, taurės ar ąsočio ant variklio korpuso nedėkite.
- Kai taurėje ar ąsotyje nėra jokių ingredientų, prietaiso nejunkite.
- Nebandykite naudoti su pažeistais peiliukais ar su taurėje arba ąsotyje esančiais virtuvės įrankiais ar kitais pašaliniais daiktais.
- Taurę ar ąsotį saugokite nuo staigių temperatūros pokyčių, pavyzdžiui, šalto ąsočio nedėkite į karštą vandenį ar priešingai.
- Kad ąsočio turinys neištekėtų ir neištikštų, prieš įjungdami maišytuvą, gerai uždėkite ąsočio dangtelį.
- Maišytuvui veikiant, nenuiminkite jo nuo variklio korpuso.
- Nedirbkite su karštais ar verdančiais ingredientais. Prieš pildami į maišytuvo ąsotį, palaukite, kol jie atvės.
- Jeigu skystųjų kristalų ekranėlyje (LCD) mirksi užrašas „OVERLOAD PROTECTION“ (apsauga nuo perkrovos), maišytuvo nenaudokite.

Kai tai įvyksta, maišytuvą atjunkite nuo elektros tinklo ir palaukite 30 minučių, kad atvėstų variklis. Kai maišytuvas atvės, vėl galėsite jį naudoti.

- Esant didelei apkrovai, maišytuvu dirbkite ne ilgiau kaip 1 minutę. Šiam maišytuvui didelė apkrova yra: 6 ledo kubeliai (120 g), 3 šaldytos banano puselės (250 g), 180 g šaldytų aviečių, 500 ml plieno, 3 samteliai valgomųjų ledų (140 g). Esant ekvivalentiškai ar didesnei nei čia nurodyta apkrovai, maišytuvu dirbkite ne ilgiau kaip 1 minutę.



Čia pavaizduotas simbolis reiškia, kad prietaiso negalima išmesti su įprastinėmis buitinėmis atliekomis. Jį reikia pristatyti į tam skirtą vietinį atliekų surinkimo centrą arba šią paslaugą teikiančiam prekybos atstovui. Išsamesnės informacijos kreipkitės į vietinę valdžios instituciją.



Kad išvengtumėte elektros smūgio, į vandenį ir jokią kitą skystį nemerkite maitinimo laido, kištuko ar viso prietaiso.

IŠSAUGOKITE ŠIĄ INSTRUKCIJĄ



Komponentai

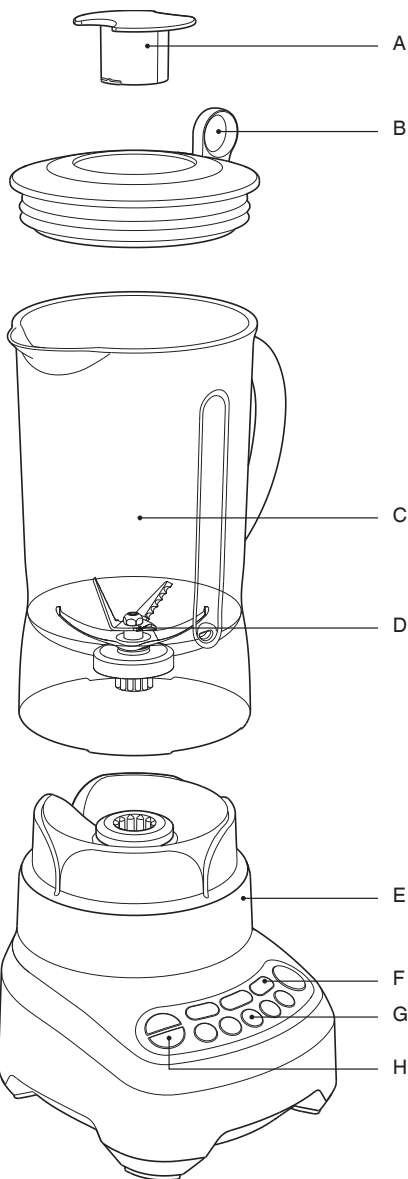

- A. Vidinė matavimo taurelė
- B. Dangtelis „Sage® Assist™“
- C. 1,5 litro „Eastman Tritan™“ ąsotis be BPS.
Atsparus smūgiams, nesutrūkinėja, galima plauti indaplovėje.
- D. „Kinetix®“ peilio ir taurės sistema
- E. Maišytuvo pagrindas
- F. Programos SMOOTHIES ir AUTOPULSE/
ICE CRUSH
- G. 5 elektronikos valdomi greičiai
- H. Automatinio valymo funkcija

CE Nominalios elektrinių parametų reikšmės
220–240V~ 50/60Hz 1200–1300W



Funkcijos

PRIEŠ PIRMAJĄ NAUDOJIMĄ

Prieš pirmąjį „Sage“[®] maišytuvo naudojimą, pašalinkite visas pakuotės medžiagas ir reklaminius lipdukus.

Dangtį, vidinį dangtį ir maišytuvo ąsotį minkštu skudurėliu nuplaukite šiltame muiluotame vandenyje (žr. „Priežiūra ir valymas“). Gerai išskalaukite ir išdžiovinkite. Dalių (išskyrus maišytuvo ąsotį) nuplaukite indaplovėje.

Išsamesnė informacija pateikta skyrelyje „Priežiūra ir valymas“. Variklio korpusą galite valyti drėgnu skudurėliu. Gerai išdžiovinkite.

MAIŠYTUVO SURINKIMAS IR PRIJUNGIMAS

1 žingsnis

Variklio korpusą pastatykite ant lygaus ir sauso paviršiaus, pavyzdžiui, ant stalviršio. Įsitinkinkite, kad variklio korpusas išjungtas įjungimo ir išjungimo mygtuku, o maitinimo laidas atjungtas nuo elektros tinklo lizdo.

2 žingsnis

Vertikaliai laikydami maišytuvo ąsotį, jį uždėkite ant variklio korpuso. Maišytuvo rankena gali būti pasukta į kairę ar dešinę prietaiso pusę.



3 žingsnis

Žiūrėdami, kad neviršytumėte žymės „MAX“, į maišytuvo ąsotį supilkite maisto produktus ar skystį.

Maišytuvo ąsotį kaip reikiant uždėkite maišytuvo dangčiu. Į maišytuvo dangtį įstatykite vidinį skaidrų matavimo dangtelį ir, pasukdami laikrodžio rodyklės kryptimi, užfiksuokite.



Šis „Sage“[®] maišytuvą turi dangtelį „Sage“[®] Assist™. Šis dangtelis tvirtai laikosi ant maišytuvo ąsočio ir darbo metu nekeičia padėties. Konstrukcija su ištraukimo žiedu leidžia vartotojui dangtelį nuimti paprastu kilstelėjimu.

4 žingsnis

Į 220–240 V elektros tinklo lizdą įstatykite maitinimo laido kištuką ir įjunkite lizdą (jeigu galima tai padaryti).

5 žingsnis

Valdymo skydelio kairėje pusėje esančiu įjungimo ir išjungimo mygtuku įjunkite maišytuvą.

Įjungimo ir išjungimo mygtukas pradės mirksėti. Įsijungusiam laikmačio skystųjų kristalų ekranėlyje atsiras „00“.

- Mirksinti lemputė rodo, kad prietaisas pasiruošęs veikti. Prietaisui veikiant, nelieskite jokių judančių dalių.
- Maišytuvo neužpildykite daugiau nei iki žymės „MAX“. Kai maišytuvo ąsotis užpildytas iki žymės „MAX“ arba beveik iki jos, kad darbo metu neatsidarytų maišytuvo dangtelis, ant jo uždėkite ranką.



DĖMESIO!

Jeigu maišytuvo ąsotyje ilgiam laikui liks citrusinių vaisių žievelėje esantys aliejai, jie gali pažeisti maišytuvo ąsočio medžiagą. Po citrusinių vaisių žievelės apdorojimo maišytuvo ąsotį išvalykite nedelsdami.

RANKINIS GREIČIO PASIRINKIMAS, ĮJUNGIMAS IR IŠJUNGIMAS

Įjungimo ir išjungimo mygtuku ON / OFF įjungiamas prietaiso parengties režimas.

ELEKTRONINIS GREIČIO REGULIAVIMAS

Yra 5 greičio elektroninio reguliavimo mygtukai – pradėdant MIX (maišymas) ir baigiant LIQUIFY (suskystinimas).

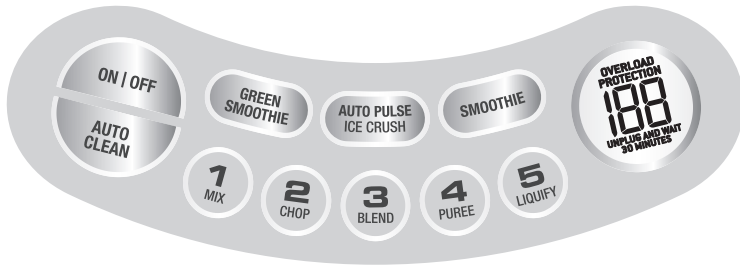

MIX sumaišo jautresnius maito produktus, tam panaudodamas vartymo judesį ir puikiai tinka šlapiems ir sausiesiems ingredientams sumaišyti. LIQUIFY veikia greičiausiai ir idealiai tinka ingredientams susmulkinti, kai reikia pagaminti kokteilium ar kitus gerai išplaktus mišinius.

Reikiamą greitį (nuo 1 iki 5) pasirinkite, paspausdami atitinkamą greičio mygtuką. Maišytuvas pradės veikti ir švies pasirinkto greičio mygtukas. Nustos mirksėti įjungimo ir išjungimo mygtukas.

Laikmačio skystųjų kristalų ekranelyje prasidės laiko skaičiavimas vienos sekundės intervalais ir tai vyks, kol bus pasiekta 120 sekundžių.



PASTABA

Maišytuvą įjunkite tik tokiam laikui tarpui, kiek reikia – nemaišykite per ilgai.

Praėjus 120 sekundžių, maišytuvas automatiškai nustos maišyti ir nustos šviesti pasirinkto greičio mygtukas.

Pradės mirksėti įjungimo ir išjungimo mygtukas. Po kelių sekundžių laikmačio skystųjų kristalų ekranelyje vėl bus rodoma „00“.

- „Sage“ po 120 sekundžių maišyti nustoja automatiškai. Tai variklio dėvėjimąsi sumažinant apsaugos priemonė.
- Greitį galima pakeisti bet kurio maišymo proceso momentu. Pasirinkus naują greitį, pradeda šviesti jį atitinkantis mygtukas, o ankstesnis greičio mygtukas užgesa. Laikmačio skystųjų kristalų ekranelyje laikas toliau skaičiuojamas iki 120 sekundžių, nebent išjungtumėte prietaisą.

Tiesiogine eilės tvarka skaičiuojantis laikmatis

Kai maišytuvas veikia pasirinkus vieną iš 5 greičių nuo MIX iki LIQUIFY, laikmatis sekundėmis skaičiuoja veikimo trukmę. Kai laikmatis yra naudojamas šiuo būdu, maišytuvas išsijungia po 2 minučių.

IŠ ANKSTO SUDARYTOS PROGRAMAS

Šis „Sage“ maišytuvas turi tris papildomas funkcijas: „AUTO PULSE/ICE CRUSH“ (impulsinis režimas / ledo smulklinimas), „Green Smoothie“ (žalieji tiršti kokteiliai) ir „SMOOTHIE“ (tiršti kokteiliai). Šie trys iš anksto užprogramuoti ciklai,

maišymo trukmę ir greičius automatiškai parenka taip, kad būtų gauti optimalūs maišymo rezultatai. Didžiausias ledo kubelių kiekis, kurį maišytuvas gali apdoroti vienu metu, yra 1 standartinis ledo kubelių padėkliukas arba 250 g. Reikiamą funkciją pasirinkite, paspausdami atitinkamą funkcinį mygtuką. Maišytuvas pradės veikti ir švies pasirinktos funkcijos mygtukas. Įjungimo ir išjungimo mygtukas pradės šviesti nemirksėdamas. Laikmačio skystųjų kristalų ekranelyje prasidės laiko skaičiavimas atbuline eilės tvarka vienos sekundės intervalais ir tai vyks, kol bus pasiekta 0 sekundžių.

AUTO CLEAN (automatinis valymas)

Naudojamas didžiajai daliai ingredientų pašalinti nuo maišytuvo sienelių ir peiliukų. Įpilkite 2 puodelius šilto muiluoto vandens ir paspauskite valymo mygtuką.

Jeigu ingredientai sunkiai nusivalo, stipriai prilipę ar jų sluoksnis storas, kad valymas pagerėtų, papildomai įpilkite ½ arbatinio šaukštelio skysto indų ploviklio. Norėdami gauti geriausių rezultatų, maišytuvo ašotį išvalykite tuojau pat po naudojimo.



PASTABA

Jeigu, veikiant maišytuvui, yra paspaudžiamas kitas mygtukas, tai automatiškai be jokio sustojimo įsijungia atitinkamas greitis.



DĖMESIO!

Veikiant varikliui, į maišytuvą galite tik įdėti maisto produktus ar įpilti skystį.



PASTABA

Kai apdorojami maisto produktai per tiršti ar stambūs, kad galėtų judėti maišytuvo ašotyje, pasinaudokite mygtuku PULSE.

Baigę naudotis maišytuvu, jį išjunkite, paspausdami valdymo skydelyje esantį įjungimo ir išjungimo mygtuką. Tada nuo elektros tinklo lizdo atjunkite maišytuvą. Prieš bandydami perkelti prietaisą arba „Sage“ maišytuvą ardydami, valydami ar padėdami į saugojimo vietą, įsitinkinkite, kad visiškai sustoję variklis ir peiliukai.



Sutrikimų šalinimas

PROBLEMA	LENGVAS SPRENDIMAS
Neįsijungia variklis arba nesisuka peilis.	<ul style="list-style-type: none">• Patikrinkite, ar maišytuvo ąsotis ir dangtelis gerai užfiksuoti jiems skirtose vietose.• Patikrinkite, ar šviečia įjungimo ir išjungimo mygtukas ir pasirinktos funkcijos mygtukas.• Patikrinkite, ar maitinimo laido kištukas yra gerai įstatytas į elektros lizdą.
Netolygiai susmulkinti maisto produktai	<ul style="list-style-type: none">• Tai gali įvykti, kai vienu metu apdorojama per daug maisto produktų. Pabandykite naudoti mažesnę kiekį ir, jeigu reikia, apdorokite partijomis.• Gali būti per dideli ingredientų gabalai. Pabandykite supjaustyti mažesniais gabaliukais. Kad būtų gauti geriausi rezultatai, ingredientų gabaliukai turi būti ne didesni kaip 2 cm.
Maisto produktai per daug susmulkinti arba pavandeniję	<ul style="list-style-type: none">• Pabandykite trumpiau maišyti. Kad galėtumėte geriau kontroliuoti, naudokite funkciją PULSE.
Maisto produktai prilimpa prie peiliukų ir ąsočio	<ul style="list-style-type: none">• Gali būti per tirštas mišinys. Pabandykite įpilti daugiau skysčio ir (arba) maišyti mažesniu greičiu.
Maišytuvas perkrautas (mirksi visos lemputės)	<ul style="list-style-type: none">• Šis maišytuvas turi apsaugą nuo perkrovos, kuri neleidžia sugesti varikliui. Skystųjų kristalų ekranėlyje mirksi užrašas „OVERLOAD PROTECTION“ (apsauga nuo perkrovos). Ištraukite kištuką iš elektros lizdo ir palaukite 30 minučių, kol maišytuvas atvės. Kai maišytuvas atvės, vėl galėsite jį naudoti.• Patariame maišyti mažesnes partijas arba labiau susmulkinti sudedamus ingredientus.



Priežiūra ir valymas

Ąsotis ir dangtelis

Kad ąsotis išliktų švarus ir maisto produktai nepridžiūtų prie peiliukų ar ąsočio, baigę naudotis maišytuvu, tuojau pat atlikite toliau nurodytus veiksmus.

- Iš ąsočio ir nuo dangtelio nuskalaukite didžiąją dalį ingredientų.
- Ąsotį užpildykite 500 ml šilto vandens ir paspauskite mygtuką AUTO CLEAN. Jeigu ingredientų sluoksnis storas arba jie prilipę ir reikia papildomos valomosios galios, įpilkite kelis lašus skysto indų ploviklio.
- Vėl išskalaukite ąsotį ir dangtelį ir (arba) minkšta šluoste ar butelių šepečiu atskirai išplaukite šiltame muiluotame vandenyje.
- Ąsotį geriausia valyti tuojau pat po naudojimo.

Variklio korpusas

Variklio korpusą nuvalykite minkšta, drėgna šluoste ir gerai nusausinkite. Nuo maitinimo laido nuvalykite visus maisto likučius.

Valymo priemonės

Variklio korpuso ar ąsočio nevalykite šveitimo priemonėmis ar valikliais, nes galite subraižyti paviršių. Naudokite tik šiltą muiluotą vandenį ir minkštą skudurėlį.

Indaplovė

Maišytuvo ąsotį ir dangtelį galima plauti indaplovėje, naudojant standartinę plovimo programą. Ąsotį galima padėti ant apatinės lentynos, tačiau dangtelį ir vidinį matavimo dangtelį reikia plauti tik ant viršutinės lentynos. Tačiau turėkite omenyje, kad dalis indaplovėje plauant reguliariai, dėl aštrių ploviklių, karšto vandens ir slėgio gali sutrumpėti jų tarnavimo laikas.

Sunkiai nusivalančios maisto produktų dėmės ir kvapai

Stiprų kvapą turintys maisto produktai, pavyzdžiui, česnakas, žuvis ir kai kurios daržovės, pavyzdžiui, morkos, ant maišytuvo ąsočio ir dangtelio gali palikti kvapus ar dėmes. Norėdami juos pašalinti, maišytuvo ąsotį ir dangtelį 5 minutėms pamerkite į šiltą muiluotą vandenį. Tada išplaukite švelniu plovikliu ir šiltu vandeniu, gerai išskalaukite ir kaip reikiant išdžiovinkite. Ąsotį laikykite su nuimtu dangteliu.

Laikymas

Maišytuvą laikykite vertikaliai, maišytuvo ąsotį uždėję ant variklio korpuso ar padėję šalia jo. Nieko nedėkite ant viršaus. Kad galėtumėte jį naudoti, neuždėkite dangtelio.



Sisukord

- 18 Sage® peab kõige olulisemaks ohutust
- 21 Seadme osad
- 22 Funktsioonid
- 24 Veaotsing
- 25 Hooldustööd ja puhastamine

SAGE® PEAB KÕIGE OLULISEMAKS OHUTUST

Sage® töötajad on väga ohuteadlikud. Toodete disainimisel ja tootmisel pöörame tähelepanu eelkõige teie kui meie hinnatud kliendi turvalisusele. Palume teil siiski olla elektriseadmete kasutamisel teatud määral ettevaatlik ning järgida alltoodud ettevaatusabinõusid.

OLULISED OHUTUSJUHISED

LUGEGE ENNE SEADME
KASUTUSELEVÕTTU LÄBI
KÕIK JUHISED NING HOIDKE
NEED EDASPIDISEKS
KASUTAMISEKS ALLES

- Brošüüri täisteksti leiате aadressilt sageappliances.com.
- Enne esimest kasutuskorda kontrollige, et vooluvõrge pinge vastaks seadme all asuval andmeplaadil toodud pingele.
- Eemaldage kõik pakkematerjalid ja kõrvaldage need kasutuselt keskkonnale ohutult.
- Eemaldage seadme voolupistiku kaitsekate ning visake see ära. Lapsed võivad selle alla neelata ja lämbuda.
- Seade on mõeldud kasutamiseks ainult kodumajapidamises. Kasutage seadet ainult sihtotstarbeliselt. Ärge kasutage seadet liikuvates sõidukites või veesõidukites. Seade ei sobi kasutamiseks välistingimustes. Väärkasutus võib põhjustada vigastusi.
- Kerige toitejuhe enne kasutamist täielikult lahti.
- Asetage seade stabiilsele, kuumakindlale, ühetasasele, kuivale pinnale, servast eemale. Ärge kasutage seadet kuumusallikate (nagu pliidiplaat, ahi või gaasipliit) peal ega lähedal.
- Seadme töötamisel tekiv vibreerimine võib seadet kohalt liigutada.
- Ärge laske juhtmel vabalt laua või leti servalt alla rippuda, kuumade pindadega kokku puutuda või keerdu minna.

- Enne puhastamist, kohalt liigutamist või hoiule panekut veenduge, et seade on välja lülitatud ja pistik on seinapistikupesast välja tõmmatud ning laske seadmel jahtuda.
- Kui seadet ei kasutata, lülitage see alati välja ja tõmmake pistik seinapistikupesast välja.
- Ärge kasutage seadet, kui selle toitejuhe, pistik või seade ise on mingil viisil kahjustada saanud. Kui seade on saanud kahjustada või vajab muid hooldustöid peale puhastamise, võtke ühendust Sage'i klienditeenindusega või külastage meie veebilehte sageappliances.com.
- Kogu hoolduse (v.a puhastamine) peab läbi viima selleks volitatud Sage® teeninduskeskus.
- Ärge lubage lastel seadmega mängida.
- Alla 8-aastased lapsed seadet puhastada ega selle hooldustöid ei tohi. Vanemad kui 8-aastased lapsed tohivad seadet puhastada ja hooldustöid teha ainult järelevalve all.
- Hoidke seade ja selle toitejuhe alla 8-aastastele lastele kättesaamatult.
- Täiendava kaitse tagamiseks elektriseadmete kasutamisel on soovitatav paigaldada ohutuslüli, mille rakendumisvool ei ületa 30 mA. Küsige nõu elektrikult.
- Enne kasutamist veenduge alati, et seade on nõuetekohaselt kokku pandud. Valesti kokku pandud seade ei hakka tööle.
- Asetage seade alati kuivale pinnale.
- Hoidke käed, sõrmed, juuksed, riided ja söögiriistad töötava seadme liikuvatest või pöörlevatest osadest eemal.
- Kasutage seadet ainult toidu või joogi valmistamiseks.
- Termokaitse juhuslikust lähtestamisest tuleneva ohu vältimiseks ei tohi seadet kasutada välise lülitusseadmega (nagu taimer) ega ühendada vooluahelasse, mida regulaarselt sisse ja välja lülitatakse.
- Lugege enne seadme kasutuselevõttu juhised hoolikalt läbi ning hoidke need tuleviku tarbeks alles.
- Isikud, kellel on tavapärasest väiksemad füüsilised, sensoorsed või vaimsed võimed või kellel puuduvad piisavad kogemused ja teadmised, tohivad seadet kasutada järelevalve all või juhul, kui neile on antud juhised seadme ohutuks kasutamiseks ja nad mõistavad sellega kaasnevat ohtusid.
- Lapsed ei tohi seadet kasutada.
- Ärge jätke töötavat seadet järelevalveta.

- Laske mootoril kasutuskordade vahepeal vähemalt üks minut puhata.
 - Olge teravate lõiketerade käsitlemisel ja puhastamisel ettevaatlik. Lõiketerade valesti käsitlemine võib põhjustada vigastusi.
 - Ärge pange tassi ega kannu mootoriosale, kui mootor veel töötab.
 - Ärge kasutage seadet tühja tassi või kannuga.
 - Ärge kunagi proovige seadet kasutada, kui selle lõiketerad on kahjustada saanud või kui tassis või kannus on söögiriistad või mis tahes võõrkehad.
 - Vältige äärmuslikku kuuma ja külma vaheldumist. Ärge asetage külma tassi või kannu kuuma vette ja vastupidi.
 - Enne kasutamist tuleb kannule alati kindlalt kaas peale panna, et kannu sisu sealt välja ei pääseks, pritsiks ega üle voolaks.
 - Ärge võtke kannu mootoriosalt ära, kui seade töötab.
 - Ärge töödelge seadmes kuuma ega keevat vedelikku. Enne vedeliku panemist kannu laske vedelikul jahtuda.
 - Kui LCD-ekraanil vilgub kiri **OVERLOAD PROTECTION** (ülekoormuskaitse), ärge seadet kasutage. Tõmmake seadme pistik seinapistikupesast välja ja oodake 30 minutit, kuni mootor on jahtunud. Pärast jahtumist on seade uuesti kasutusvalmis.
 - Suurtel koormustel tohib seadet järjest kasutada ainult üks minut. Suure koormuse all peetakse silmas järgmist: 6 jääkuubikut (120 g), 3 sügavkülmutatud banaanipoolikut (250 g), 180 g sügavkülmutatud vaarikaid, 500 ml piima, 3 kulbitäit jäätist (140 g). Sellistel või suurematel koormustel tohib seadet järjest kasutada ainult üks minut.
-  See sümbol näitab, et seadet ei tohi visata majapidamisjäätmete hulka. Viige kasutuskõlbmatuks muutunud seade vastavasse kohalikku kogumispunkti või sellekohast teenust pakkuvale edasimüüjale. Lisateavet saate kohalikust omavalitsusest.
-  Elektrilöögi ohu vältimiseks ärge pange toitejuhet, pistikut ega seadet vette ega muusse vedelikku.

HOIDKE NEED JUHISED ALLES



Seadme osad

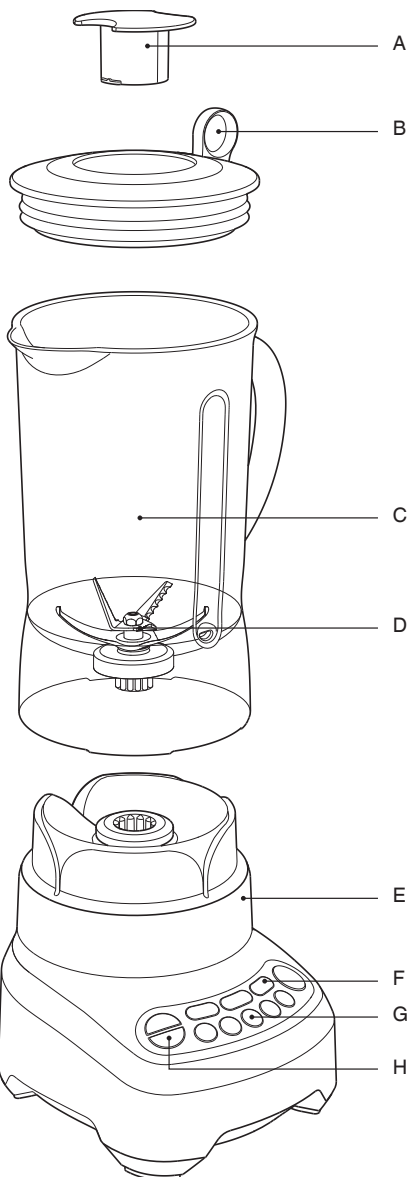

- A. Sisemine mõõtetops
- B. Sage® Assist™ kaas
- C. 1,5-liitrine BPA-vaba Eastman Tritan™ kann:
vastupidav, purunemiskindel, tohib pesta nõudepesumasinas.
- D. Kinetix® lõiketera ja anumasisüsteem
- E. Kannmikseri alus
- F. Programmid SMOOTHIES ja AUTO PULSE/ICE CRUSH
- G. Viis elektroonilist kiirust
- H. Automaatne puhastusfunktsioon

CE Tehniline teave
220-240V~ 50/60Hz 1200-1300W



Funktsioonid

ENNE ESIMEST KASUTUSKORDA

Enne seadme esimest kasutuskorda eemaldage kõik pakkematerjalid ja etiketid.

Peske seadme kaant, sisemist kaant ja kannmikseri kannu (vt "Hooldustööd ja puhastamine") sooja seebivahuse vee ja pehme lapiga. Loputage ja kuivatage hoolikalt. Ärge peske neid osi nõudepesumasinas (v.a kannmikseri kann).

Täpsemat teavet vt osast "Hooldustööd ja puhastamine". Mootoriosa võib pühkida niiske lapiga. Kuivatage hoolikalt.

SEADME KOKKUPANEK JA TÖÖKORDA SEADMINE

1. samm

Asetage mootoriosa siledale kuivale pinnale, näiteks lauale. Kontrollige, et mootoriosa oleks välja lülitatud ja et seadme pistik oleks seinapistikupesast välja tõmmatud.

2. samm

Asetage kannmikseri kann püstiasendis mootoriosale. Kannmikseri käepideme saab panna kas vasakule või paremal küljele.



3. samm

Pange kannu toiduained või vedelik. Ärge ületage MAX tähist.

Pange kannule kaas peale. Pange läbipaistev sisemine mõõtekaas kaane sisse ja keerake seda oma asendisse lukustamiseks päripäeva.



Sage® kannmikseril on Sage® Assist™ kaas. Selle kaane saab kannule kindlalt peale panna, nii et see ei tule töö ajal lahti. Tõmmatav rõngas võimaldab kasutajal kaane hõlpsalt kaane eemaldada.

4. samm

Sisestage toitejuhtme pistik 220-240 V vooluga seinapistikupesassa ja lülitage seade sisse.

5. samm

Vajutage seadme sisselülitamiseks juhtpaneelil asuvat nuppu ON / OFF.

Nupp ON / OFF hakkab põlema ja vilkuma. Taimeri LCD-ekraani valgustus hakkab põlema ja sellel kuvatakse "00".

- Vilkuv tuli näitab, et seade on kasutusvalmis. Ärge puudutage töötava seadme liikuvaid osi.
- Ärge täitke kannmikseri kannu üle MAX märgistuse. Kui kann on täis või MAX märgistuse lähedal, hoidke kätt seadme kasutamise ajal kaane peal, et kaas pealt ära ei tuleks.



HOIATUS!

Tsitrusviljadest eralduvad õlid võivad kannu materjali kahjustada. Seetõttu puhastage kann kohe pärast tsitrusviljade töötlemist.

MANUAALNE KIIRUSE VALIMINE SEES / VÄLJAS

Sisse-välja lülitamise nupu ON / OFF vajutamisel läheb seade tööks valmisoleku režiimi.

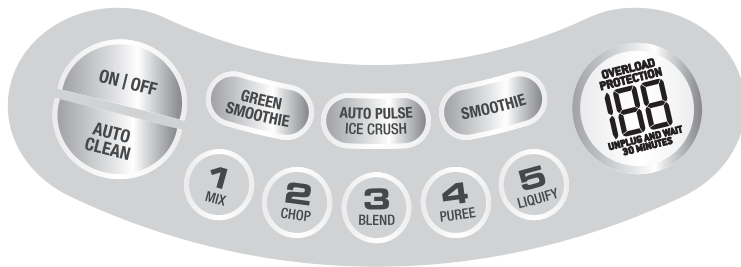

ELEKTRONILINE KIIRUSE JUHTIMINE

Seadmel on viis elektroonilise kiiruse nuppu alates segamisest (MIX) kuni vedelikustamiseni (LIQUIFY).

Segamiskiirusel (MIX) segatakse kõige õrnema tekstuuriga toiduaineid aeglaste liigutustega. Sobib hästi vedelate ja kuivade toiduainete ühendamiseks.

Vedelikustamine (LIQUIFY) on kõige kiirem seadistus ja sobib ideaalselt toiduainete lõhustamiseks, et valmistada kokteile või muid hästi segatud jooke.

Valige soovitud kiirus (1-5) vastavat nuppu vajutades. Seade hakkab tööle ja valitud kiiruse nupp hakkab vilkuma. Nupp ON / OFF hakkab põlema ja vilkuma.

Taimeri LCD-ekraanil algab aja maha loendamine ühe sekundi kaupa kuni 120 sekundini.



MÄRKUS

Kasutage seadet ainult retseptis ettenähtud aja jooksul – toiduaineid ei tohi liiga palju segada.

120 sekundi täitumisel jääb seade automaatselt seisma ja valitud nupp kustub.

Nupp ON / OFF hakkab põlema ja vilkuma. Mõne sekundi pärast kuvatakse taimeri LCD-ekraanile uuesti '00'.

- Sage® Blender lülitub pärast 120 sekundit töötamist automaatselt välja. See on mootorit kaitsev ohutusfunktsioon.
- Kiirust saab seadme kasutamise ajal igal ajal muuta. Iga kord uue kiiruse valimisel hakkab selle kiiruse nupp põlema ja eelmise kiiruse nupu valgustus kustub. Taimeri LCD-ekraanil jätkatakse sekundite ülespoole loendamist kuni 120 sekundini (v.a juhul, kui see katkestatakse).

Jooksva aja taimer

Kannmikseri taimer loendab jooksvat aega sekundites, kui seade töötab ühel viiest elektroonilisest kiirusest alates segamiskiirusest MIX kuni vedelikustamiseni LIQUIFY. Taimer lülitub välja kahe minuti pärast.

EELSEADISTATUD PROGRAMMID

Seadmel Sage® Blender on kolm lisafunktsiooni: 'AUTO PULSE/ICE CRUSH', 'Green Smoothie' ja 'SMOOTHIE'. Need on eelprogrammeeritud tsükliid, mis optimaalse tulemuse saamiseks segamise aega ja kiirust reguleerivad. Korraga saab seadmes purustada 250 g ehk ühe standardse jääkuubiku-resti täie jääkuubikuid. Valige soovitud funktsioon vastavat nuppu vajutades. Seade hakkab tööle ja valitud kiiruse nupp hakkab vilkuma. Nupp ON / OFF hakkab põlema ja vilkuma. Taimeri LCD-ekraanil algab aja maha loendamine ühe sekundi kaupa kuni 00 sekundini.

AUTOMAATNE PUHASTUS (AUTO CLEAN)

Seda funktsiooni saab kasutada kannu külgedele ja lõiketeradele kogunenud toiduainete eemaldamiseks. Valage kannu kaks tassitäit sooja seebivahust vett ja vajutage puhastusnuppu.

Raskestipuhastatavate, kleepuvate või paksude toiduainete korral lisage veele ½ tl nõudepesuvahendit. Parimad tulemused saate, kui puhastate kannu kohe pärast kasutamist.



MÄRKUS

Kui vajutada töötava kannmikseri ükskõik millist nuppu, lülitub seade kohe automaatselt valitud programmile.



HOIATUS!

Ärge pange mootori töötamise ajal kannu midagi muud peale toiduainete ja vedeliku.



MÄRKUS

Kui segu on liiga paks, nii et see kannus ringi ei liigu, kasutage pulseerimisfunktsiooni (PULSE). Pärast kasutamist veenduge alati, et seade on välja lülitatud. Selleks vajutage juhtpaneelil asuvat nuppu ON / OFF. Tõmmake pistik seinapistikupesast välja. Enne seadme kohalt liigutamist, osadeks lahti võtmist, puhastamist ja hoieüpanekut veenduge, et mootor ja lõiketerad on täielikult seisma jäänud.



Veaotsing

PROBLEEM	LIHTNE LAHENDUS
Mootor ei hakka tööle või löiketera ei pöörle.	<ul style="list-style-type: none">• Kontrollige, kas kann ja kaas on kindlalt oma kohal.• Kontrollige, kas sisse-välja lülitamise nupp ON / OFF ja valitud funktsiooni nupp põlevad.• Kontrollige, et toitejuhtme pistik oleks kindlalt seinapistikupessa sisestatud.
Segu on ebaühtlane.	<ul style="list-style-type: none">• Toiduaineid on ühe korraga segamiseks liiga palju. Proovige korraga töödelda väiksem kogus toiduaineid, jaotades need vajadusel portsjoniteks.• Toiduained võivad olla liiga suured. Proovige need lõigata väiksemateks tükkideks. Parimate tulemuste saavutamiseks tuleks toiduained lõigata vähemalt 2 cm suurusteks tükkideks.
Segu on liiga peen või vesine.	<ul style="list-style-type: none">• Töödelge segu vähem aega korraga. Kasutage pulseerimisfunktsiooni (PULSE).
Toiduained jäävad löiketera ja kannu külge kinni.	<ul style="list-style-type: none">• Segu võib olla liiga paks. Lisage rohkem vedelikku ja kasutage segamiseks aeglasemat kiirust.
Seade on üle koormatud (kõik tuled vilguvad).	<ul style="list-style-type: none">• Mootori kahjustamise vältimiseks on seadmel ülekoormuskaitse. LCD-ekraanil vilgub kiri OVERLOAD PROTECTION (ülekoormuskaitse). Tõmmake pistik seinapistikupesast välja ja laske seadmel 30 minutit jahtuda. Pärast jahtumist on seade uuesti kasutusvalmis.• Soovitame toiduaineid töödelda väiksemate portsjonite kaupa või lõigata toiduained väiksemateks tükkideks.



Hooldustööd ja puhastamine

Kann ja kaas

Et hoida kannu puhtana ja vältida toidu kuivamist lõiketerade ja kannu külge, järgige võimalikult ruttu pärast kasutamist allpool toodud samme:

- Loputage kann ja selle kaas enamikust toiduainetest puhtaks.
- Pange kannu 500 ml sooja vett ja vajutage automaatse puhastusfunktsiooni (AUTO CLEAN) nuppu. Paksude või kleepuvate toiduainete korral, mida on raske puhastada, lisage mõni tilk vedelat nõudepesuvahendit.
- Loputage kannu ja selle kaant eraldi ja/või peske neid eraldi soojas seebivahuses vees pehme lapi või pudeliharjaga.
- Kõige lihtsam on kannu puhastada kohe pärast kasutamist.

Mootoriosa

Pühkige mootoriosa pehme niiske lapiga. Kuivatage hoolikalt. Pühkige toitejuhtmelt toiduosakesed.

Puhastusvahendid

Ärge kasutage mootoriosa või kannu puhastamiseks abrasiivseid küürimisnuustikuid ega puhastusvahendeid, sest need võivad pinda kriimustada. Puhastage mootoriosa ainult sooja seebivahuse vee ja pehme lapiga.

Nõudepesumasin

Kannmikseri kannu ja selle kaant võib pesta nõudepesumasinas tavalise pesutsükliga. Kannu võib asetada alumisele restile, kuid kaant ja sisemist mõõtetopsi tohib pesta ainult alumisel restil. Nõude regulaarne pesemine nõudepesumasinas vähendab siiski nende eluiga.

Raskestieemaldatavad toiduplekid ja ebameeldiv lõhn

Tugeva lõhnaga toiduained (nagu küüslauk, kala ja mõned köögiviljad nagu porgandid) võivad kannmikseri kannule või selle kaanele jätta ebameeldiva lõhna või plekke. Nende eemaldamiseks leotage kannu ja selle kaant viis minutit soojas seebivahuses vees. Seejärel peske õrnatoimelise pesuvahendi ja sooja veega, loputage põhjalikult ja kuivatage hoolikalt. Pange kann hoiule ilma kaant peale panemata.

Hoiustamine

Pange kannmikser hoiule püstiasendis. Kannmikseri kannu võib asetada mootoriosale või selle kõrvale. Ärge asetage midagi seadme peale. Hoiulepaneku ajaks ärge pange kannule kaant peale, et õhk liikuda saaks.



Содержание

- 26 Рекомендация Sage® – безопасность на первом месте
- 30 Компоненты
- 31 Функции
- 33 Поиск и устранение неисправностей
- 34 Уход и очистка

РЕКОМЕНДАЦИЯ SAGE® – БЕЗОПАСНОСТЬ НА ПЕРВОМ МЕСТЕ

Sage® очень серьезно относится к безопасности. Мы разрабатываем и производим продукцию с учетом обеспечения безопасности потребителя. Кроме того, просим вас соблюдать известную осторожность при использовании любых электроприборов и следовать нижеизложенным инструкциям.

ВАЖНЫЕ МЕРЫ ПРЕДОСТОРОЖНОСТИ

ПРОЧИТАЙТЕ ВСЕ ИНСТРУКЦИИ ДО НАЧАЛА ПОЛЬЗОВАНИЯ ПРИБОРОМ И НА ВСЯКИЙ СЛУЧАЙ СОХРАНИТЕ ИХ.

- Полное руководство по эксплуатации доступно на веб-сайте: sageappliances.com.
- Перед первым использованием убедитесь, что параметры электроснабжения соответствуют указанным на табличке на днище прибора.
- Перед первым использованием удалите и с надлежащими мерами предосторожности выбросьте все упаковочные материалы.
- Чтобы защитить маленьких детей от опасности удушья, с надлежащими мерами предосторожности выбросьте защитную оболочку со штекера питания.
- Этот прибор предназначен только для бытового использования. Не используйте прибор в каких-либо иных целях, кроме его назначения. Не используйте в движущихся транспортных средствах или на лодках. Используйте только в помещениях. Неправильное использование может привести к травмам.

- Полностью размотайте шнур питания перед использованием.
- Поставьте прибор подальше от края на устойчивую, термостойкую, горизонтальную и сухую поверхность. Не используйте на каком-либо источнике тепла, например электрической или газовой плите или печке, или вблизи него.
- Вследствие вибрации во время работы прибор может перемещаться.
- Не допускайте, чтобы шнур питания свисал с края стола, касался горячих поверхностей или завязывался узлами.
- Перед очисткой, перемещением или уборкой на хранение обязательно убедитесь, что прибор выключен, отсоединен от розетки и полностью остыл.
- Всегда выключайте прибор и отсоединяйте шнур питания от розетки, когда прибор не используется.
- Не используйте прибор, если шнур питания, штекер или прибор повреждены каким-либо образом. Если прибор поврежден или требуется какое-либо обслуживание, кроме очистки, обращайтесь в службу поддержки Sage или зайдите на веб-сайт: sageappliances.com.
- Любое обслуживание, помимо очистки, должно выполняться в авторизованном сервисном центре Sage®.
- Не допускайте, чтобы дети играли с прибором.
- Очистка прибора может производиться детьми, только если они старше 8 лет и находятся под надзором.
- Держите прибор и его шнур недоступными для детей младше 8 лет.
- Рекомендуется установить устройство дифференциальной защиты для дополнительной защиты при использовании электроприборов. Рекомендуется использовать защитные выключатели с расчетным рабочим током не более 30 мА. Обратитесь к электрику за профессиональной консультацией.
- Перед использованием убедитесь, что прибор собран правильно. Если прибор собран неправильно, он не будет работать.
- Не ставьте работающий прибор на сточную панель мойки.
- Держите руки, пальцы, волосы, одежду, а также лопатки и другие столовые приборы вдали от движущихся или вращающихся частей прибора во время работы.

- Используйте прибор только для приготовления напитков и еды.
- Чтобы избежать возможной угрозы самопроизвольного запуска прибора из-за случайного сброса защиты от перегрузки, не подключайте никаких внешних включающих устройств (например, таймер) и не подсоединяйте прибор к схеме, которая способна регулярно включать и выключать прибор.
- Внимательно прочитайте все инструкции до начала использования прибора и на всякий случай сохраните их.
- Этот прибор может использоваться людьми с ограниченными физическими или умственными способностями, только если они находятся под наблюдением или им были даны указания относительно безопасного использования прибора и они понимают возможные опасности.
- Прибор не должен использоваться детьми.
- Не оставляйте прибор без присмотра во время работы.
- Перед каждым использованием дайте мотору постоять 1 минуту.
- Будьте осторожны при касании и очистке ножей, так как они очень острые. Небрежное обращение с ножами может привести к травме.
- Не устанавливайте стакан или чашу на основание двигателя, пока двигатель еще вращается.
- Не запускайте его без ингредиентов в стакане или чаше.
- Никогда не пытайтесь использовать с поврежденными ножами или какими-либо столовыми приборами и прочими посторонними предметами внутри стакана или чаши.
- Не подвергайте стакан или чашу сильным перепадам температуры, например, помещая холодную чашу в горячую жидкость и наоборот.
- Перед началом работы крышка должна быть надежно установлена на чаше, чтобы предотвратить расплескивание и разбрызгивание содержимого.
- Не снимайте чашу с корпуса мотора во время работы блендера.

- Не перерабатывайте горячие или кипящие ингредиенты. Дайте им остыть перед помещением в чашу.
- Не используйте блендер, если на дисплее мигает **OVERLOAD PROTECTION (ЗАЩИТА ОТ ПЕРЕГРУЗКИ)**. Если это произойдет, отсоедините блендер от розетки и подождите 30 минут, чтобы мотор остыл. После этого вы сможете пользоваться блендером как обычно.
- При больших нагрузках блендер не должен использоваться более 1 минуты подряд. Пример большой нагрузки для блендера: 6 кубиков льда (120 г), 3 замороженных половинки банана (250 г), 180 г замороженной малины, 500 мл молока, 3 шарика мороженого (140 г). При такой или большей нагрузке блендер не должен использоваться более 1 минуты подряд.



Показанный символ означает, что этот прибор не может утилизироваться с бытовыми отходами. Его необходимо сдать в специализированный муниципальный центр сбора отходов или дилеру, предоставляющему такую услугу. За более подробной информацией обращайтесь в местный муниципалитет.



Чтобы избежать поражения электрическим током, не погружайте прибор, шнур питания или штекер питания в воду или какую-либо другую жидкость.

СОХРАНИТЕ ЭТО РУКОВОДСТВО



Компоненты

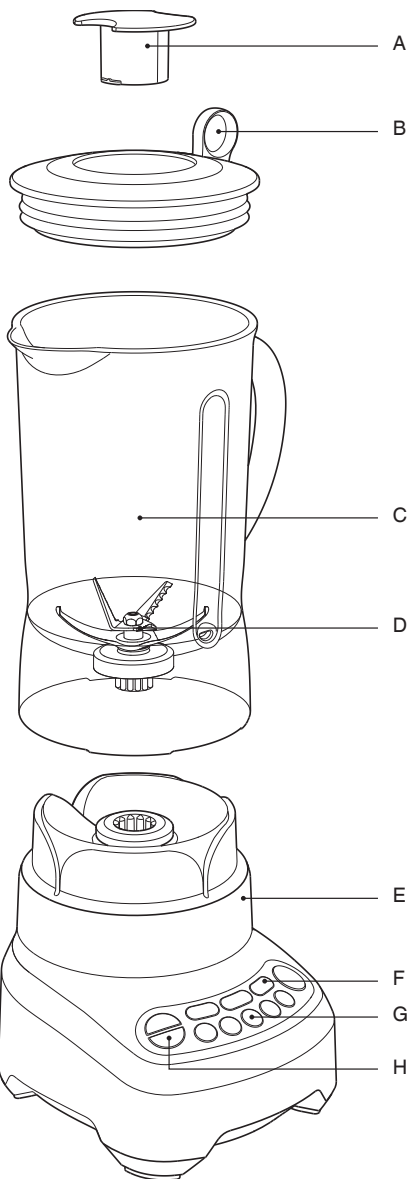

- A. Внутренняя мерная чашка
- B. Крышка Sage® Assist™
- C. Чаша Eastman Tritan™ без БФА 1,5 л
Ударопрочная, небьющаяся, можно мыть
в посудомоечной машине.
- D. Система лезвий и чаши Kinetix®:
- E. Основание блендера
- F. Программы SMOOTHIES (СМУЗИ) и
AUTO PULSE (АВТОИМПУЛЬС)/ICE
CRUSH (ИЗМЕЛЬЧЕНИЕ ЛЬДА)
- G. 5 электронных скорости
- H. Функция автоочистки

CE Технические параметры
220–240В~ 50/60Гц 1200–1300Вт



Функции

ПЕРЕД ПЕРВЫМ ИСПОЛЬЗОВАНИЕМ

Перед первым использованием блендера Sage® удалите все упаковочные и рекламные материалы.

Вымойте крышку, внутреннюю чашку и чашу блендера (см. «Уход и очистка») теплой мыльной водой и мягкой тканью. Сполосните и тщательно высушите. Не кладите части в посудомоечную машину (кроме чаши блендера).

Более подробную информацию см. в разделе «Уход и очистка». Корпус мотора можно протирать влажной тканью. Тщательно высушите.

СБОРКА И УСТАНОВКА БЛЕНДЕРА

1-й шаг

Поставьте корпус мотора на плоскую сухую поверхность, например на кухонный стол. Убедитесь, что питание корпуса мотора выключено кнопкой ON / OFF (ВКЛ./ВЫКЛ.) и прибор отсоединен от розетки.

2-й шаг

Держа блендер в вертикальном положении, установите его на основание мотора. Ручка блендера может находиться с левой или с правой стороны прибора.



3-й шаг

Добавьте продукты или жидкость в чашу блендера. Не превышайте уровень отметки MAX.

Надежно установите крышку на место на чаше блендера. Вставьте прозрачную внутреннюю мерную крышку в блендер и поверните по часовой стрелке, чтобы зафиксировать ее на месте.



Блендер Sage® снабжен крышкой Stollar Assist™. Эта система обеспечивает плотное прилегание крышки к чаше и не допускает смещения во время работы. Конструкция с кольцом позволяет легко снимать крышку одним движением.

4-й шаг

Вставьте штекер питания в розетку 220–240 В.

5-й шаг

Нажмите кнопку ON / OFF (ВКЛ./ВЫКЛ.) в левой дальней части панели управления, чтобы включить блендер.

Подсветка кнопки ON / OFF (ВКЛ./ВЫКЛ.) загорится и начнет мигать. Загорится дисплей, и на нем отобразится «00».

- Мигающий свет означает готовность к работе. Не касайтесь никаких подвижных частей во время работы.
- Не заполняйте чашу блендера выше линии максимального уровня MAX. Когда чаша блендера заполнена до или почти до отметки MAX, положите руку на крышку блендера, чтобы предотвратить ее смещение во время работы.



ВНИМАНИЕ!

Масло, содержащееся в цитрусовых, может повредить крышку блендера при продолжительном контакте. Всегда очищайте блендер сразу после переработки цедры цитрусовых.

РУЧНОЙ ВЫБОР СКОРОСТИ ON / OFF (ВКЛ./ВЫКЛ.)

Кнопка ON/OFF (ВКЛ./ВЫКЛ.) переводит прибор в режим готовности (READY).

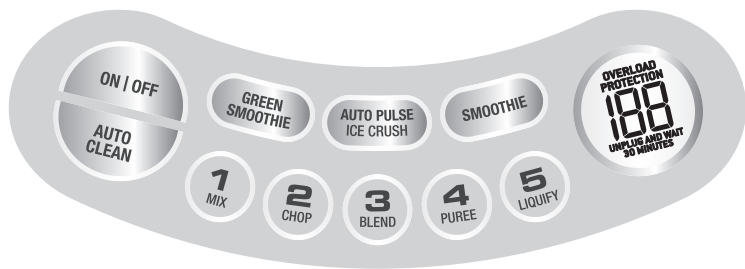

ЭЛЕКТРОННОЕ УПРАВЛЕНИЕ СКОРОСТЬЮ

Есть 5 кнопки скорости: от MIX (перемешивание) до LIQUIFY (взбивание в жидкость).

MIX – это режим для объединения более деликатных продуктов перемешивающим движением, подходящий для соединения сухих и влажных ингредиентов.

LIQUIFY – это самый быстрый режим, идеально подходящий для взбивания ингредиентов для коктейлей и других хорошо перемешанных смесей.

Выберите нужную скорость (от 1 до 5), нажав соответствующую кнопку скорости. Блендер начнет работать, и загорится подсветка выбранной кнопки скорости. Подсветка кнопки ON / OFF (ВКЛ./ВЫКЛ.) загорится и перестанет мигать.

На дисплее таймера начнется отсчет в шагом в 1 секунду до достижения 120 секунд.



ПРИМЕЧАНИЕ

Включайте блендер только на нужное время – не перевзбивайте продукты.

По истечении 120 секунд блендер автоматически остановится и подсветка выбранной кнопки скорости погаснет.

Подсветка кнопки ON / OFF (ВКЛ./ВЫКЛ.) загорится и начнет мигать. Через несколько секунд изображение на дисплее вернется к «00».

- Блендер Sage® автоматически остановится через 120 секунд. Это предохранительная функция для ограничения износа мотора.
- Скорость можно изменять в любое время в процессе переработки. Каждый раз, когда выбирается новая скорость, будет загораться подсветка кнопки новой скорости, а подсветка кнопки предыдущей скорости – гаснуть. Отсчет секунд на дисплее будет продолжаться до 120, если он не будет остановлен.

Секундомер

Отсчет таймера блендера происходит в секундах при перемешивании на одной из 5 электронных скоростей от перемешивания до взбивания в жидкость. При его использовании таким образом блендер остановится через 2 минуты.

ПРЕДУСТАНОВЛЕННЫЕ ПРОГРАММЫ

Блендер Sage® имеет три дополнительные функции: AUTO PULSE (АВТОИМПУЛЬС)/ ICE CRUSH (ИЗМЕЛЬЧЕНИЕ ЛЬДА), Green Smoothie (Зеленый смузи) и SMOOTHIE (СМУЗИ). Эти три запрограммированных цикла автоматически регулируют время и скорость для оптимизации результата. Максимальное количество льда, которое блендер может измельчать за один раз, – 1 стандартная формочка для льда или 250 г. Выберите нужную функцию, нажав соответствующую кнопку скорости. Блендер начнет работать, и загорится подсветка кнопки выбранной функции. Подсветка кнопки ON/OFF (ВКЛ./ВЫКЛ.) загорится и перестанет мигать. На дисплее таймера начнется отсчет в шагом в 1 секунду, пока не отобразится «00».

AUTO CLEAN (АВТОМАТИЧЕСКАЯ ОЧИСТКА)

Используется для удаления большинства ингредиентов со стенок и ножей блендера. Добавьте 2 чашки теплой мыльной воды и нажмите кнопку очистки.

В случае плохо очищаемых, липких или густых ингредиентов, добавьте ½ чайной ложки средства для мытья посуды для повышения эффективности очистки. Чтобы получить наилучшие результаты, мойте чашу блендера таким образом сразу после использования.



ПРИМЕЧАНИЕ

Если во время работы блендера будет нажата другая кнопка, скорость автоматически переключится на эту программу без остановки.



ВНИМАНИЕ!

Никогда не помещайте ничего, кроме пищевых продуктов и жидкостей, в блендер, когда работает мотор.



ПРИМЕЧАНИЕ

Используйте импульсный режим, когда продукты слишком крупные или масса слишком густая, чтобы перемещаться по чаше блендера.

По окончании использования обязательно выключайте блендер, нажав кнопку ON/OFF (ВКЛ./ВЫКЛ.) на панели управления. Затем отсоединяйте шнур питания. Перед перемещением блендера Sage®, когда блендер не используется и перед разборкой, очисткой и хранением убедитесь, что ножи полностью остановились.



Поиск и устранение неисправностей

ПРОБЛЕМА	ПРОСТОЕ РЕШЕНИЕ
Мотор не запускается или ножи не вращаются	<ul style="list-style-type: none"> Убедитесь, что чаша блендера и крышка надежно установлены на место. Убедитесь, что кнопка ON/OFF (ВКЛ./ВЫКЛ.) и выбранная кнопка функции подсвечены. Убедитесь, что штекер питания как следует вставлен в розетку.
Продукты измельчаются неравномерно	<ul style="list-style-type: none"> Это может происходить, когда одновременно обрабатывается слишком большой объем. Попробуйте с меньшим количеством и при необходимости измельчайте объем по частям. Ингредиенты могут быть слишком крупными. Попробуйте нарезать продукты на меньшие части. Для достижения наилучшего результата ингредиенты должны быть нарезаны на кусочки не более 2 см.
Продукты слишком измельчаются или становятся водянистыми	<ul style="list-style-type: none"> Попробуйте уменьшить время взбивания. Для большего контроля используйте функцию PULSE (ИМПУЛЬС).
Продукты налипают на ножи и стенки чаши	<ul style="list-style-type: none"> Смесь может быть слишком густой. Попробуйте добавить больше жидкости и/или уменьшить скорость перемешивания.
Перегрузка блендера (мигают все огни)	<ul style="list-style-type: none"> Этот блендер оснащен защитой от перегрузки для предотвращения повреждения мотора. На ЖК-дисплее будет мигать OVERLOAD PROTECTION (защита от перегрузки). Отсоедините блендер от розетки и дайте ему остыть в течение 30 минут. После этого вы сможете пользоваться блендером как обычно. Мы рекомендуем взбивать продукты меньшими порциями или мельче нарезать продукты.



Уход и очистка

Чаша и крышка

Чтобы сохранять чашу в чистоте и не допускать высыхания продуктов на ножах и стенках чаши, как можно скорее после использования выполняйте описанные ниже операции:

- Смойте большинство ингредиентов с чаши и крышки.
- Налейте в чашу 500 мл теплой воды и нажмите кнопку AUTO CLEAN (АВТООЧИСТКА). Если густые или липкие ингредиенты требуют более тщательного мытья, добавьте несколько капель средства для мытья посуды.
- Снова сполосните чашу и/или вымойте отдельно в теплой мыльной воде мягкой тканью или ершиком для бутылок.
- Лучше всего мыть стакан сразу после использования.

Корпус мотора

Протрите корпус мотора мягкой влажной тканью и тщательно высушите. Удалите частицы продуктов со шнура питания.

Чистящие средства

Не используйте абразивные моющие средства и мочалки для очистки корпуса мотора или чаши, так как они могут поцарапать поверхность. Используйте только теплую мыльную воду и мягкую ткань.

Посудомоечная машина

Чашу и крышку блендера можно мыть в посудомоечной машине на стандартном цикле. Чашу можно размещать на нижней полке, а крышку и внутренний мерный колпачок можно мыть только на верхней полке. Однако помните, что регулярное мытье в посудомоечной машине может сократить срок службы деталей вследствие продолжительного воздействия агрессивных моющих средств, горячей воды и давления.

Устойчивые пятна и запахи от пищи

Продукты с сильным запахом, такие как чеснок, рыба и некоторые овощи (например, морковь), могут оставить запах или пятна на чаше и крышке. Чтобы удалить их, замочите чашу и крышку в теплой мыльной воде на 5 минут. Затем вымойте их щадящим моющим средством и теплой водой, хорошо прополощите и тщательно высушите. Храните чашу с открытой крышкой.

Хранение

Храните блендер в вертикальном положении с чашей, установленной на корпус мотора или рядом с ним. Не кладите ничего сверху. Для обеспечения циркуляции воздуха держите крышку открытой.

LV

“B.T.U. Company” SIA
Dārzaugļu iela 1-207, Rīga, LV-1012, Latvija
sage@btu.lv

Lai sazinātos ar klientu servisu, lūdzu, apmeklējiet vietni: sage.lv

Reģistrēts Latvijā № 50003873791.

Tā kā mēs nepārtraukti cenšamies uzlabot savu produkciju, šajā dokumentā attēlotie produkti vai to fotogrāfijas var nedaudz atšķirties no produktu faktiskā izskata.

LT

“B.T.U. Company” SIA
Darzaugļu iela 1-207, Ryga, LV-1012, Latvija
sage@btu.lv

Pirkējumam priekšroku dodam, lūdzam, apmeklējiet vietni: sage.lv

Uzreģistrēta Latvijā № 50003873791.

Kadangi gaminiai nuolat tobulinami, tai šīme dokumente pateiktos gaminių iliustracijos ar nuotraukos gali šiek tiek skirtis nuo tikrojo gaminiio..

EE

“B.T.U. Company” SIA
Darzaugļu iela 1-207, Riia, LV-1012, Lāti
sage@btu.lv

Klienditeeninduse leiate aadressilt sage.lv

Reģistreeritud Lātis № 50003873791.

Pidevate täienduste tõttu võivad joonistel või fotodel olevad tooted tegelikest toodetest veidi erineda.

Sage®

www.sageappliances.com

Registered in England & Wales No. 8223512.

Copyright BRG Appliances 2017.

SBL620 A18